

## LUX-top® GBD-Z 500

Zur Montage auf **Zambelli RIB-ROOF SPEED 500** Dachsystem

### Vorbemerkung

Die technischen Baubestimmungen und die Vorgaben der allgemeinen bauaufsichtlichen Zulassung Z-14.9-802 „Absturzschutzsysteme für Gleit-Falzprofildachsysteme Zambelli RIB-ROOF“ sind einzuhalten. Vor Montage der Anschlagseinrichtung ist die Tragfähigkeit der Unterkonstruktion zu prüfen. Die Montage der Anschlagseinrichtungen (auch auf bestehende Dächer) darf nur erfolgen, wenn die Ausführung des Zambelli-Gleit-Falzprofildachsystems der jeweils zutreffenden allgemeinen bauaufsichtlichen Zulassung des Gleit-Falzprofildachsystems entspricht. Die Montagerichtlinie des Profil-Herstellers muss unbedingt eingehalten werden. Es dürfen durch die Montage der Anschlagseinrichtungen z.B. keine ungewollten, zusätzlichen Festpunkte geschaffen werden. Die Montage muss durch Firmen erfolgen, die die dazu erforderliche Erfahrung haben.

Mindestrandabstände + Anordnung auf der Dachfläche siehe Seite 2

### Mindestmaterialstärke der Profilbahnen

Stahl: 0,63 mm  
Aluminium: 0,70 mm



### Montage des Anschlagpunktes:

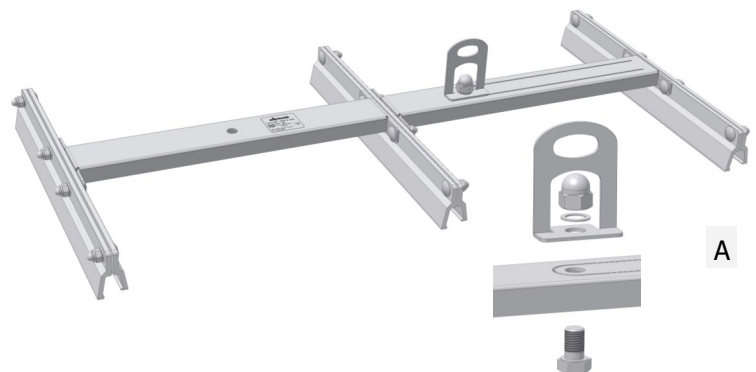
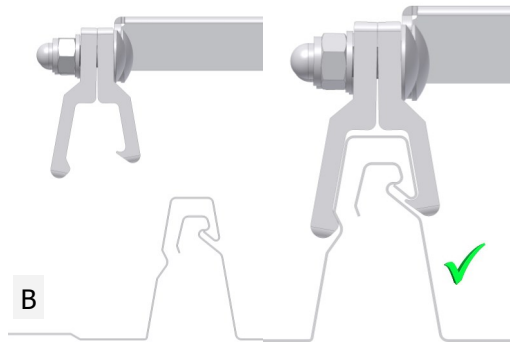

1. Zusammenbau des LUX-top® GBD - Z 500 gemäß Abbildung A. Dabei die Hutmuttern nur handfest aufschrauben. Unbedingt auf die korrekte Ausrichtung und Anordnung der Klemmbacken achten, so dass diese bei der Montage formschlüssig unter die Profilierung der Dachprofilbahn greifen. Verlegerichtung beachten (Siehe Abb. B)! Ebenfalls auf korrekte Ausrichtung der Perforation (am Ortgang) achten (siehe Seite 2)!

2. Aufsetzen des komplett vormontierten Anschlagpunktes von oben auf die Rippen des Zambelli Dachprofils. Nun die Klemmbackenpaare mittels Druck oder leichtem Schlag von oben zum „Einrasten“ am Dachprofil bringen (siehe Abbildung B und C).

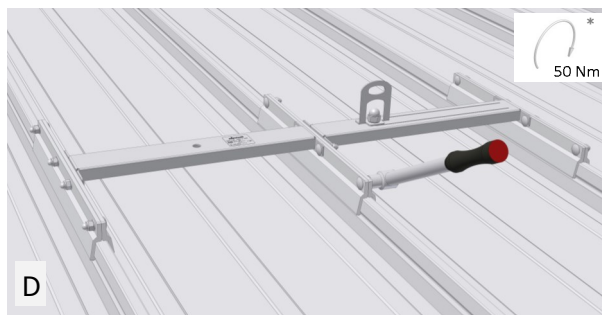
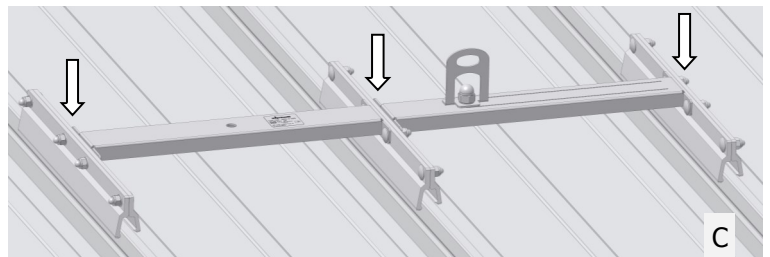

3. Kontrolle des korrekten Sitzes der Klemmbacken. Anschließend alle Hutmuttern M10 mittels überprüftem Drehmomentschlüssel mit einem **Drehmoment von 50 Nm\*** anziehen!!!



\* + 19 mm Schlüsselweite bei „GBD-Z 500 Zwischenpunkt Stahl“ für Schrauben M12 mit Anzugsdrehmoment: 80 Nm

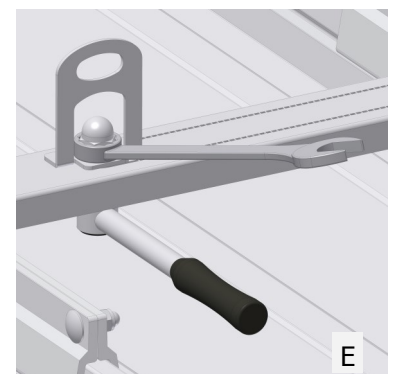

4. Anschlagöse mittels Sechskantschraube M 16, Sicherungsscheibe und Hutmutter am Grundkörper ausrichten und anschließend anziehen bis sich die Sicherungsscheibe unterhalb der Hutmutter in Flachlage befindet.



# LUX-top® GBD-Z 500



## Montageskizze

**i** Ausrichtung und Anordnung der Perforation am Ortgang beachten!

DETAIL B

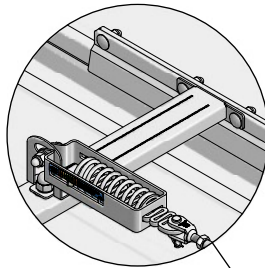

DETAIL A

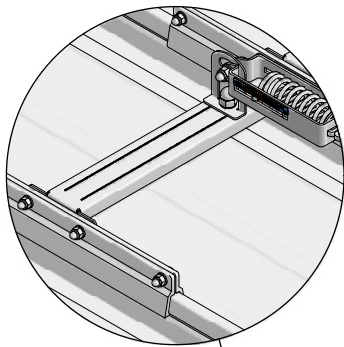

**i** Am Ortgang nur GBD-Z 500 mit 3 Klemmbackenpaaren verwenden!

**i** Maximal eine Ecke pro Einzelseil!

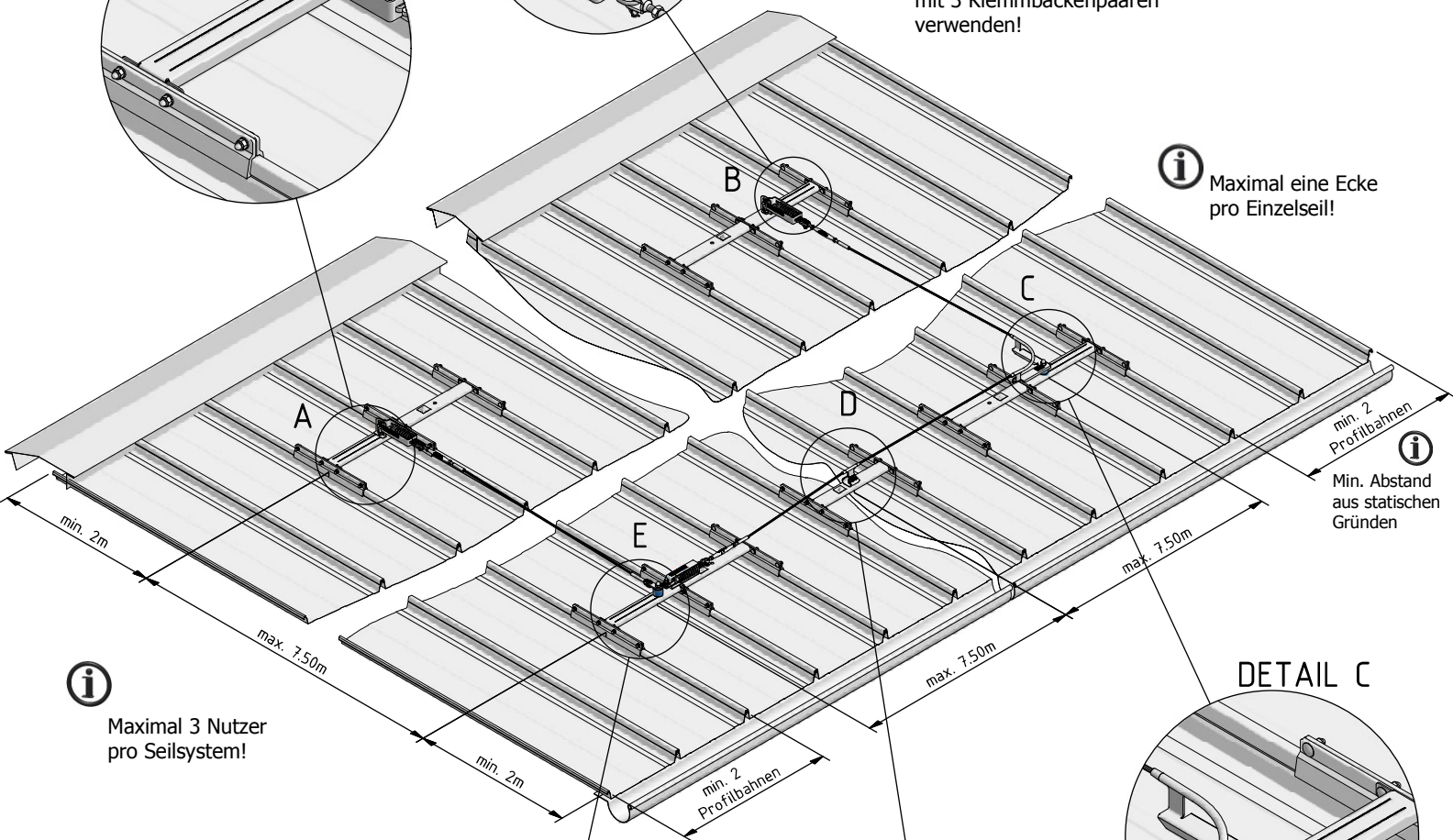

**i** Maximal 3 Nutzer pro Seilsystem!

DETAIL C

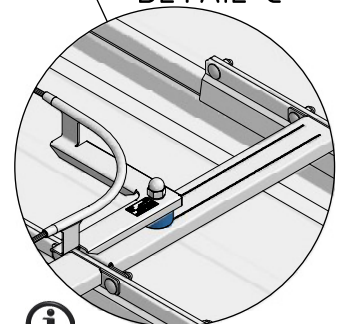

**i** Distanzstück unterhalb überfahrbarer Eck-Seilführung verwenden.

DETAIL E

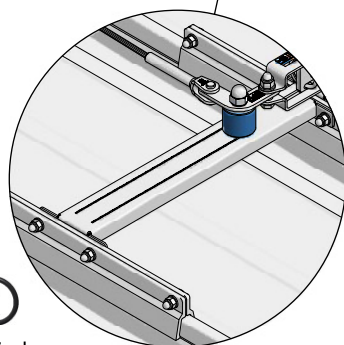

**i** Distanzstück unterhalb Eckverbinder verwenden.

DETAIL D

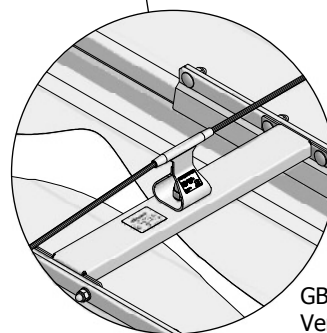

**i** GBD-Z 500 - Zwischenpunkt zur Verwendung in Seilsystemen (nur entlang der Traufe)! Längere Klemmbacken bei Untergrund aus Stahlblech!

## LUX-top®

## GBD-Z 500

Suitable for use on **Zambelli** RIB-ROOF SPEED 500 roof-system

### Preliminary remark

The carrying capacity of the substructure needs to be checked before installing the anchor device. The technical building regulations need to be complied with. The anchor device may only be installed on substructures which have been assembled in compliance with the manufacturer's specifications. If the safety system is installed retroactively, the roof construction needs to be subjected to a thorough structural and/or static review. The device may not be subjected to modifications and only original parts of the system may be used.

### Minimum edge distances + arrangement on the roof surface see page 2

### Minimum material thickness:

- Steel: 0.63 mm
- Aluminium: 0.70 mm

### Installation of the anchor point:

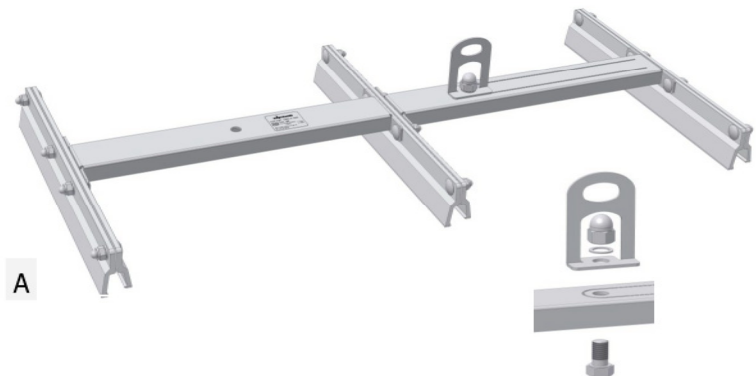
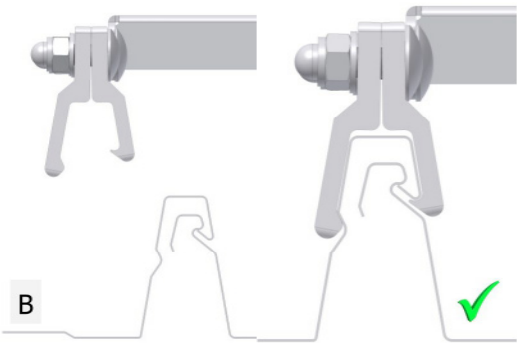

1. Assemble the anchor point LUX-top® GBD - Z 500 according to figure A. Only tighten the screws by hand. Please pay attention to the correct positioning and alignment of the clamping-rails. Make sure that they are installed with positive locking / form closed onto the profiling of the roof panels. Also pay attention to the installation pattern (figure B)!

2. Position the completely assembled anchor point onto the ribs of the Zambelli roof-profile from above. Then let the clamping-rails lock in place onto the roof-profile by giving them pressure or a light blow from above (figure B and C).

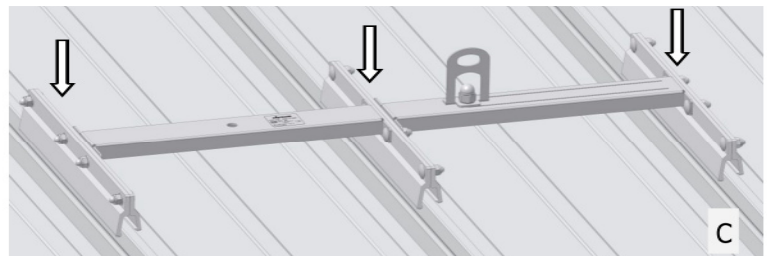

3. Make sure that the clamping-rails sit correctly. Then tighten all lateral nuts (M10) to a **torque of 50 Nm!!**

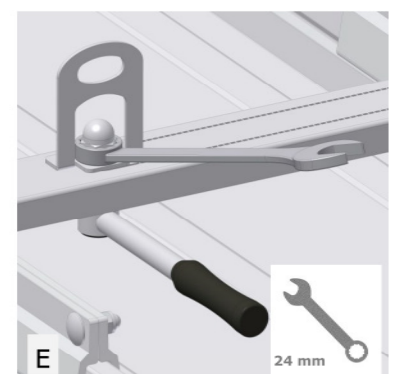

4. Install / align the anchor eye onto the base body using the hexagon bolt (M16), the safety washer and the cap nut. After correct alignment tighten the bolt until the safety washer lies flat underneath the nut.



# LUX-top® GBD-Z 500

## Installation sketch



**i** Observe alignment and positioning of the perforation along the verge!

DETAIL B

DETAIL A

**i** A usage of GBD-Z 500 with 3 clamping rail pairs is obligatory along the verge!

**i** Max. one corner per single rope!

**i** Min. distance, caused by static reasons

**i** Max. 3 persons in the whole rope system!

DETAIL C

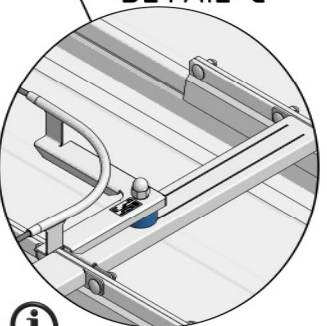

**i** Usage of the spacer beneath the traversable rope guide 90°

DETAIL E

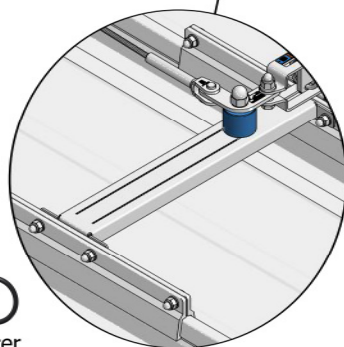

**i** Usage of the spacer beneath the corner connector.

DETAIL D

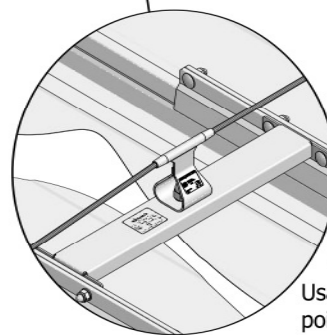

**i** Usage of GBD-Z 500 - intermediate point only along the eave in a rope system. Extended brackets in case of steel undergrounds.

